

## Tips för rengöring och skötsel

### Kök

Kyl & frys: Regelbunden avfrostning ger en jämn temperatur och spar ström. Dessutom håller varorna längre. Hacka eller bryt inte bort isen, låt den tina.

Fläkt och ventiler: Om fläkt och ventiler hålls rena minskas nedsmutsningen av övriga ytor i köket.

Spis: Torka bort fettfläckar från spishäll och ugn så fort som möjligt så att fett inte bränns fast. Torka med en fuktig trasa. För ungsrengöring finns effektiva rengöringsmedel att köpa.



### WC och bad

- En mjuk borste och ett mildt rengöringsmedel är det bästa sättet att hålla porslin i wc och badrum snyggt.
- Undvik att spola ner föremål i wc och tvättställ som kan orsaka stopp i avloppet.
- Glöm inte att rengöra golvbrunnen med jämna mellanrum.



*Vattnet i vattenlåsen avdunstar. Be gärna någon granne eller anhörig att spola vatten i handfat, golvbrunn, wc-stol och diskho om du är borta en längre tid. Då slipper du dålig lukt i lägenheten.*

### Spara energi och sänk dina kostnader

Du kan spara energi och samtidigt få bättre inomhusklimat i din lägenhet. Här kommer några tips:

#### Värme

- Sänk innetemperaturen med en grad = 5% besparing.
- Sänk värmen när du reser bort.

- Moderna reglersystem hjälper till att hushålla med värmen och ger både bättre inomhusklimat och lägre energikostnader.
- Vädra snabbt med tvärdrag. Låt inte ett fönster stå på glänt utan öppna på vid gavel en kort stund.

#### Rekommenderade temperaturer:

Plats	Temperatur
Vardagsrum	20°
Sovrum	16-18°
Förråd	5-10°
Kylskåp	2-6°
Sval	8-12°
Frys	-18°

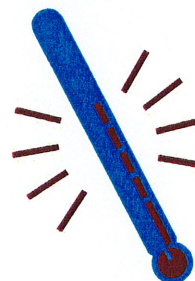

#### Varmvatten

- Varmvattnet drar lika mycket energi som alla elapparater i hushållet tillsammans.
- Duscha istället för att bada och byt till ett modernt energisnålt duschmunstycke.

#### Matförvaring

- I lägenheter kan kyl- och frysskåp stå för en tredjedel av elförbrukningen. Avfrosta regelbundet och håll rekommenderade temperaturer.
- Varje grads extra kyla i frysen ökar elförbrukningen med ca 5%.
- Låt maten svalna och täck den väl och lufttätt innan den ställs in i kyl eller frys.

#### Matlagning

- Köksfläkten drar ut värme. Använd den inte mer än nödvändigt.
- Utnyttja plattans och ugnens eftervärme.

#### Belysning

- Släck ljuset i rum där ingen vistas.
- Belysningen står för 20% av hushållselen. Byt till lågenergilampor.
- Välj armaturer för lysrör eller kompaktlysror vid nyanskaffning.

#### Diskning

- Undvik handdiskning under rinnande vatten. Diska och skölj i balja.
- Fyll diskmaskinen och använd kortast möjliga program.

- Sköljning före disk i maskin är oftast onödig.
- Passa på att rengöra produkter du ska slänga vid återvinningsstationerna när du ändå diskar.

### Tvätt/Torkning

- Tvätta med full maskin.
- Slopa förtvätten.
- Välj lägre tvättemperatur när det går.
- Utnyttja maskinens eventuella sparprogram.
- Högt varvtal vid centrifugering minskar energiförbrukningen och förkortar torktiden.

### Energiförbrukning:

Produkt	Förbrukning
Glödlampa 40W	lyser i 25 tim för 1 kWh
Lågenergilampa 7W	lyser i 143 tim för 1 kWh
Handdukstork	1.5-2 kWh/dygn
Värmebläkt	1-2 kWh/tim
Torkskåp	ca 2 kWh/tim
Infravärme	1-2 kWh/tim
Vattensäng	500-1000 kWh/år
Droppande vattenkran	5-15 m <sup>3</sup> 215-645 kWh/år
Ugn 200°	0.5 kWh/tim
Diskmaskin	1-2 kWh/disk
Tvättmaskin 40° halvfull	0.6 kWh/tvätt
Torktumlare	ca 1 kWh/kg

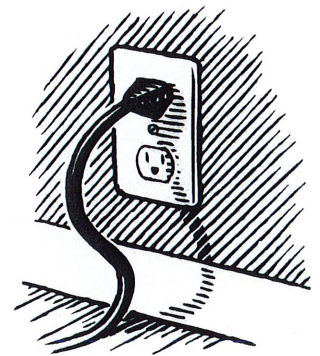



## För ett tryggt boende

### Hemförsäkring

Inbrott, brand eller översvämning kan drabba vem som helst. Då är det bra att ha en hemförsäkring. Kontakta ditt försäkringsbolag.



### Gör ditt hem inbrottssäkert

- Förvara inte stöldbärlig egendom i vindskontor eller källarutrymmen.
- Märkta föremål är svårsålda! Ett bra sätt att göra sina saker mindre stöldbärliga är att märka dem med sitt personnummer. Hos polis och försäkringsbolag kan man kostnadsfritt låna elektriska gravyrpennor eller pennor med så kallat "osynligt" bläck. Man får då också en liten skylt att fästa på dörren.
- Lämna inte ut portkoden till vem som helst.
- Gör en förteckning och fotografera värdefulla föremål.
- Ha alltid ytterdörren låst.

### Brandsäkerhet

- Glöm inte att kontrollera att dina brandvarnare fungerar (batteriet kan vara slut).
- Se till att alltid ha minst en pulversläckare i bostaden.
- Med en brandfilt kan du kväva mindre bränder i till exempel kläder, möbler och på spisen. Placera den så att den snabbt finns tillhands.
- Planera utrymningsvägar i förväg. Det finns räddningsstegar som tar liten plats och gör det möjligt att utrymma från lite högre höjder.





# AB CEMEK

## Kortfattad beskrivning ventilation inom lägenhet

En gemensam frånluftfläkt är placerad på tak för samtliga lägenheter.

Inom varje lägenhet tas det in friskluft bakom elementet via ett filter.  
Byte av filter se instruktion från rör.

Frånluften sugas ut via frånluftdon i bad och eventuell wc med fast flöde.

Inom kök har en spiskåpa med grundflöde för av lägenheten samt möjlighet att forcera frånluftflödet vid matlagning.  
Se instruktion för spiskåpa gällande forcering och skötsel.

# AB CEMEK

## Spiskåpa inom Kök

### Funktion fig. 1

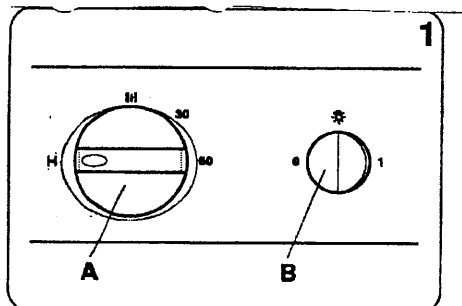

A - Vred för spjäll

B - Tryckknapp för belysning

Vid matlagning öppnas spjället. Spjället stängs automatiskt efter max. 60 min. eller genom att vredet vrids till.

Att flambra under spisfläkten/spiskåpan är inte tillåtet.

Tillräckligt med luft måste tillföras rummet när spisfläkten/spiskåpan

### SKÖTSEL / Rengöring

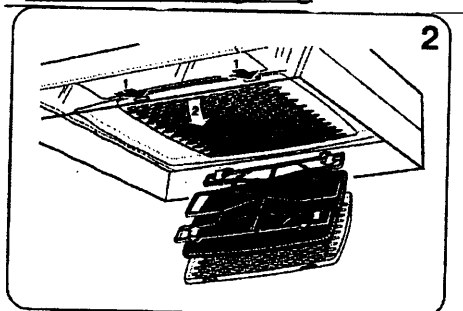

Spiskåpan torkas av med våt trasa och diskmedel.

Filtret bör rengöras ca 2 gånger i månaden vid normal användning.

Lossa filterkassetten genom att trycka in snäppena i framkant, tag isär filtret och avlägsna filterduken genom att lossa filterhållaren, *fig 2*. Blötlägg filterduken och filterkorgen i varmt vatten blandat med diskmedel. Filterkassetten (med filter) kan även diskas i maskin.

Någon gång per år bör spiskåpan rengöras invändigt.

Torka invändigt med våt trasa och diskmedel.

Sätt tillbaka filterkassetten och tryck upp så att den låser fast i snäppena.

Risken för brandspridning ökar om spiskåpan inte rengörs så ofta som anges.

---

Postadress	Telefon	Fax	Reg. Nr	Bankgiro	Postgiro
Stallarholmsvägen 25	08-6472850	08-7495845	556045-3804	730-2326	268595-6

12459 BANDHAGEN

# AB CEMEK

## BYTE AV LYSRÖR / LAMPA

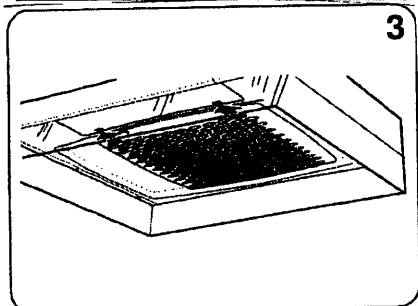

Lampglaset lossas genom att snäppena trycks i pilens riktning, fig.3. Lysröret/lampan är nu åtkomlig för byte. (Lysrör sockel G 23, kronljus sockel E14).

---

Postadress	Telefon	Fax	Reg. Nr	Bankgiro	Postgiro
Stallarholmsvägen 25	08-6472850	08-7495845	556045-3804	730-2326	268595-6
12459 BANDHAGEN					

---



# AB CEMEK

## Frånluftdon inom bad och wc

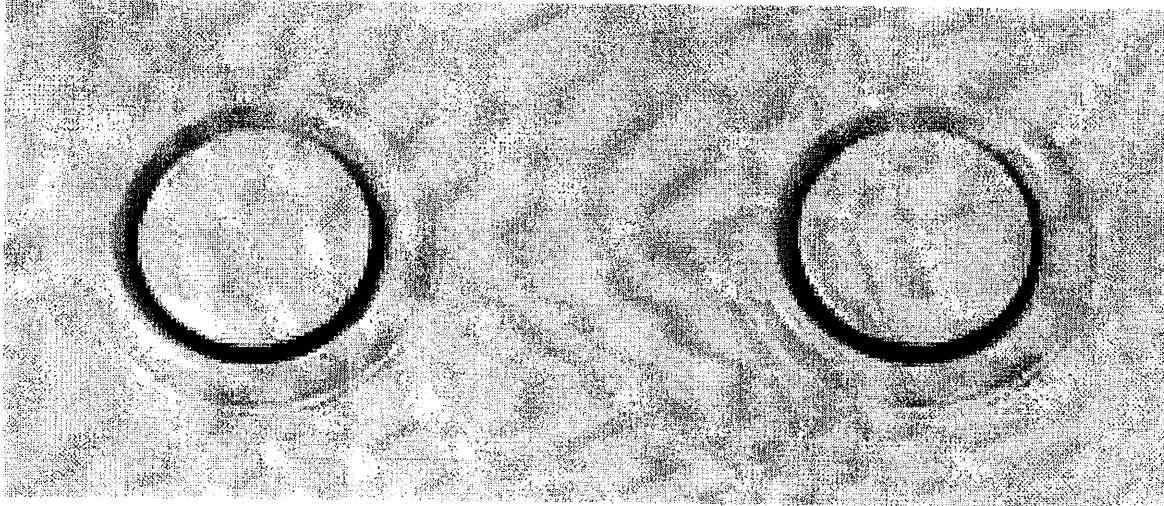

### Skötsel

Luftdonet rengörs vid behov med ljummet vatten och diskmedel alternativt dammsugs med borstmunstycke

---

Postadress	Telefon	Fax	Reg. Nr	Bankgiro	Postgiro
Stallarholmsvägen 25 12459 BANDHAGEN	08-6472850	08-7495845	556045-3804	730-2326	268595-6

---

# Marelco brandvarnare 9V U-Life *marelco*

Brandvarnare jonisk Ultralife-batteri



Bilden visar 6303402.

**E-nummer:** 6303405

**Produktkod:** 94.4012

Kompakt modell som rekommenderas för bostäder i flera plan eller för större fastigheter. Max 20 st kan kopplas samman. Brandvarnaren är dessutom försedd med pausknapp. Vid tryck på pausknappen blir brandvarnaren mindre känslig under c:a 10 minuter, därefter återgår den automatiskt till normalt känslighet. Ett kort pip hörs var 45:e sekund under de c:a 10 minuter vid varje tillfälle som pausfunktionen aktiverats och gjort brandvarnaren inaktiv. På en sammankopplingsbar brandvarnare är det en klar fördel med pausfunktion eftersom man då kan undvika att sprida oönskade larm till de övriga i systemet. Försedd med Ultralife-batteri (9V/1200mA). Vid normal användning har det medföljande litiumbatteriet en livslängd på 7–10 år. Livslängden beror dock på användning, larmtid, omgivningstemperatur och lagringstid.

## Tekniska data

<b>Färg</b>	Vit
<b>Mått</b>	BxH: 105 x 35, FP: 12/48 st
<b>Vikt</b>	150g
<b>Övrig info</b>	Godkänd enligt konsumentverkets riktlinjer för säkerhet och funktion.
<b>Tillbehör</b>	E53 293 30 Batterier Ultra-Life E63 028 39 Batteribox för exter matning, underlättar byte av batteri.



## **Skötsel av fönster**

### **Ytbehandling**

#### *Utsida*

Den utvändiga aluminiumbeklädningen är pulverlackerad med ett polyesterpulver.

#### *Insida*

Fönstren är även ytbehandlade på insidan (bets, lasyr, färg el. dyl).

### **Justering**

Om fönsterbågen hänger ned i framkant eller inte sluter tätt, justeras detta med gångjärnen eller slutblecken.

Om låskolvorna i spanjoletten går trögt åtgärdas detta genom att smörja kolvarna med smörjolja.

### **Rengöring**

Vid rengöring av fönsterbåge och karm kan de flesta allrengöringsmedel för målade ytor användas.

För kopplade fönsterbågar ska vid isärkoppling av inner- och ytterbågar kopplingsbeslagens låsningsarm vikas ut med en skruvmejsel eller liknande verktyg. Vid återkopplingen är det viktigt

att låsningsarmen viks in helt igen före stängningen av fönstret, för undvikande av skador.

### **OBS!**

- Rengöringsmedel som innehåller ammoniak ska ej användas.
- Vid öppning av sidohängda aluminiumfönster som överstiger en bredd av 1,5 meter bör stödbockar användas.

### **Byte av glas**

Vid eventuellt byte av glas ska MTKs anvisningar följas och bytet bör utföras av auktoriserad glasmästare.

### **Underhåll**

Under normala förhållanden kräver aluminiumfönstren inget periodiskt målningsunderhåll annat än vid eventuella skador.



## Bruksanvisning barnspärr till balkongdörr

Balkongdörren är försedd med en barnspärr i ovankant. För att säkra dörren behöver du den tillhörande nyckeln som medföljer samtliga lägenheter.

\*Osäkrad dörr (nyckeln i horisontell position):

Dörren går att öppna obehindrat.



\*Säkrad dörr: (nyckeln i vertikal position):

Dörren går enbart att öppna ca 5-10 cm.

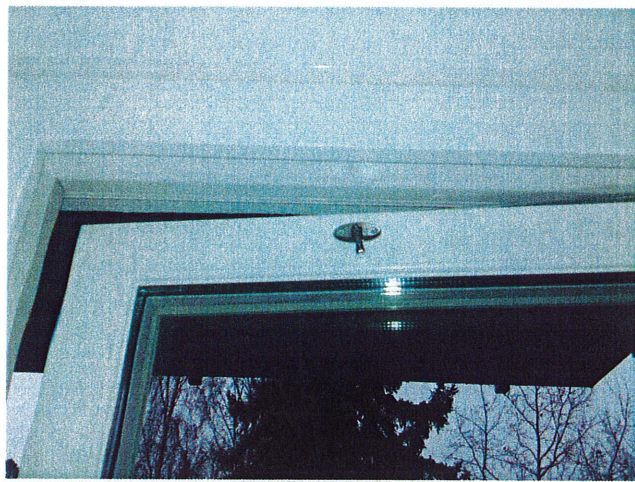

## Skötselanvisning rengöring av tilluftsfilter

Bakom radiatorerna (elementen) sitter det tilluftsdon. Dessa släpper in friskluft som behövs för att du ska må bra i lägenheten. Denna luft försvinner sedan ut genom frånluftsventiler i badrummet/separat wc.

I dessa tilluftsdon sitter det ett filter samt en uppsamlare för smuts. Framförallt när det är mycket pollen i luften kan filtret snabbt täppas till vilket hindra friskluften från att komma in i lägenheten.

Du bör därför med jämna mellanrum kontrollera så att filtret och uppsamlaren är rent och fritt från partiklar och smuts.

Se nedan hur du gör för att rengöra filtret.

1. Ta bort plåtlocket och lyft sedan upp filtret ur hållaren. Dammsug av filtret.



2. Rengör uppsamlaren i underkant under radiatorerna med en trasa med varmt vatten.



OBS! Filtret bör bytas ca en gång per år.

## **Brf Bostaden i Bjursätra, Färger**

Väggar: Milltex Matt 7, Vit 10  
Tak: Milltex 2 Takfärg vit 10  
Tak (bad): Tät täckfärg, 101 Vit 10





## T2DigiTemp Plus<sup>o</sup> termostat för golvvärme

### Egenskaper



Digital klocktermostat med stor LCD-display för Med golv- och / eller rumsgivare.

- Reglerar med hjälp av extern golvgivare (3 m) i kombination med inbyggd rumsgivare. Enkel att ställa om från kombinationsreglering till enbart golv- eller rumsgivare.
- Manuell till- och frånslag med 2-polig huvudströmbrytare.
- LCD-display med blå bakgrundsbelysning.
- Inbyggd klockfunktion.
- 4 valbara program.
- 1 användarspecifikt program, fritt inställningsbart i perioder om 30 minuter.
- Adaptiv funktion för att nå önskad temperatur vid önskat klockslag.
- Heat Booster-funktion för snabb uppvärmning (+5°C under 2 timmar).
- Enkel avläsning av aktuell golvtemperatur.
- Övervakning av golv- eller rumsgivare. Vid eventuellt fel på en aktiv givare stängs golvvärmesystemet av.
- Spärrfunktion – praktiskt t.ex. i offentliga miljöer.

### Driftlägen

- Enbart rumstemperaturreglering.
- Enbart golvtemperaturreglering.
- Rumsreglering med begränsning av lägsta och högsta golvtemperatur för användning under t.ex. trägolv.

### Tekniska data

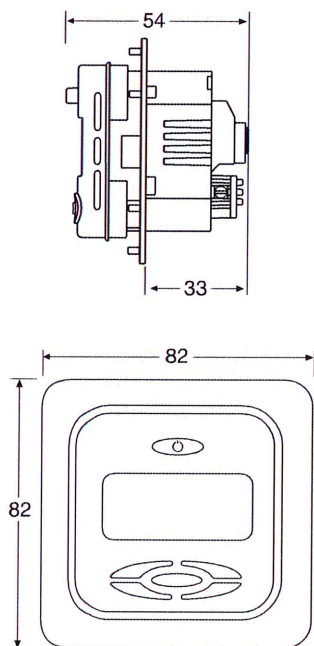

Anslutningsspänning	230 VAC +10/-15 % 50/60 Hz
Huvudströmbrytare	2-polig, 16 A 3600 W
Utgångsrelä	230 V, max. 13 A
Temperaturområde, golvgivare	+5 till +35°C
Temperaturområde, rumsgivare	+5 till +40°C
Temperaturbegränsning	Lägsta +5°C, högsta +35°C
Omgivningstemperatur, drift	0 till +40°C
Omgivningstemperatur, transport	+40 till +50°C
Noggrannhet, golv- och rumsgivare	+/- 0,5°C
Kopplingshysteres	0,5°C
Driftlägen	Golv- eller rumstemperaturreglering eller rumstemperaturreglering avkänning med begränsning
Klockfunktion	• 4 program • 1 användarspecifikt program, fritt inställningsbart i perioder om 30 minuter
Backup för inställda värden	1 icke-flyktigt minne
Backup för klockslag och datum	24 timmar
Kapslingsklass	IP21
Anslutningsplintar	max 2,5 mm <sup>2</sup>
Golvgivare med 3 m kabel	NTC, 10K $\Omega$ 25°C
Max. längd för golvgivare	100 m, 2 x 1,5 mm <sup>2</sup> (kabel för 230 VAC)
Givarkabelns diameter	4 mm
Givarspetsens diameter	6 mm, längd 32 mm
Mått inkl. ram	H: 82 x B: 82 x D: 56 mm
Färg	Polarvit RAL 9010
Godkännande	SEMKO, NF, CE-märkt

